



# ΜΟΤΕΡ ΓΙΑ ΑΝΟΙΓΟΜΕΝΕΣ ΠΟΡΤΕΣ

## GR SW300 – GR SW400 – GR SW600

### 230Vac

#### ΔΙΑΒΑΣΤΕ ΠΡΟΣΕΧΤΙΚΑ ΑΥΤΟ ΤΟ ΕΓΧΕΙΡΙΔΙΟ ΠΡΙΝ ΤΗΝ ΕΓΚΑΤΑΣΤΑΣΗ:

- Είναι ιδιαίτερα σημαντικό να διαβάσετε τις παρακάτω οδηγίες για λόγους ασφαλείας. Λανθασμένη τοποθέτηση ή λανθασμένη χρήση του προϊόντος μπορεί να προκαλέσει ανθρώπινο τραυματισμό και καταστροφή των υλικών.
- Κρατήστε αυτές τις οδηγίες σε ασφαλές μέρος για μελλοντική αναφορά.
- Αυτό το προϊόν έχει σχεδιαστεί και κατασκευαστεί αυστηρά για την χρήση που περιγράφει αυτό το εγχειρίδιο. Οποιαδήποτε άλλη χρήση, η οποία δεν περιγράφεται σε αυτό, μπορεί να περιορίσει την καλή κατάσταση / λειτουργία του προϊόντος ή / και να προκαλέσει πηγή κινδύνου.
- Η **GR SISTEMI AUTOMATICI DI APERTURA** δεν είναι υπεύθυνη για λανθασμένη χρήση του προϊόντος, ή άλλης χρήσης για την οποία δεν προορίζεται.
- Η **GR SISTEMI AUTOMATICI DI APERTURA** δεν είναι υπεύθυνη εάν δεν έχουν ληφθεί όλα τα απαραίτητα μέτρα ασφαλείας κατά την διάρκεια της τοποθέτησης ή για οποιαδήποτε δυσλειτουργία προκύψει από αυτή την παράλειψη.
- Η **GR SISTEMI AUTOMATICI DI APERTURA** δεν είναι υπεύθυνη για την ασφαλή και σωστή λειτουργία εάν χρησιμοποιηθούν εξαρτήματα που δεν προμηθεύτηκαν από αυτή.
- Μην πραγματοποιείτε τροποποιήσεις στον μηχανισμό και / ή στα εξαρτήματά του.
- Πριν την εγκατάσταση μην συνδέετε τον αυτοματισμό στο ηλεκτρικό ρεύμα.
- Ο εγκαταστάτης πρέπει να πληροφορεί τον τελικό πελάτη πως να διαχειριστεί μία έκτακτη ανάγκη που αφορά στον μηχανισμό και να του παραδώσει αυτό το εγχειρίδιο.
- Κρατήστε μακριά από παιδιά τα τηλεχειριστήρια, ώστε να αποφύγετε την άσκοπη ενεργοποίηση του μηχανισμού.
- Ο τελικός πελάτης δεν πρέπει σε καμία περίπτωση να προσπαθήσει να επισκευάσει ή ρυθμίσει τον μηχανισμό μόνος του. Πρέπει να καλέσει εξειδικευμένο τεχνικό.
- Η τροφοδοσία του μηχανισμού πρέπει να γίνει με καλώδιο μονοφασικού εναλλασσόμενου ρεύματος 230VAC που να διαθέτει και αγωγό γείωσης.
- Ο μηχανισμός είναι κατάλληλος για εξωτερική και εσωτερική χρήση.

#### ΤΕΧΝΙΚΑ ΧΑΡΑΚΤΗΡΙΣΤΙΚΑ

	GR SW300	GR SW400	GR SW600
Μέγιστο μήκος θυρόφυλλου	3,0m	4,0 m	5,0 m
Μέγιστο βάρος θυρόφυλλου	300Kg	300Kg	300Kg
Διαδρομή εμβόλου	30cm	40cm	60cm
Απορροφούμενη ισχύς	330 W	330 W	330 W
Τροφοδοσία	230 V	230 V	230V
Ένταση ρεύματος	0,9 A	0,9 A	0,9 A
Μαχ. Ροπή	1600 N	1600 N	1600 N
Θερμοκρασίες λειτουργίας	-25°C +60°C	-25°C +60°C	-25°C +60°C
Χρόνος ανοίγματος	17sec.	22sec.	33sec.
Θερμική προστασία	150°C	150°C	150°C
Συχνότητα χρήσης	35%	35%	35%
Λίπανση	Γράσο		



## ΑΠΟΣΥΜΠΛΕΞΗ ΜΟΤΕΡ ΓΙΑ ΧΕΙΡΟΚΙΝΗΣΗ ΣΕ ΠΕΡΙΠΤΩΣΗ ΔΙΑΚΟΠΗΣ ΗΛΕΚΤΡΙΚΟΥ ΡΕΥΜΑΤΟΣ

Για να ανοίξετε χειροκίνητα την πόρτα σε περίπτωση διακοπής του ηλεκτρικού ρεύματος ή σε περίπτωση βλάβης ακολουθήστε τα παρακάτω βήματα:

1. Βγάλτε το προστατευτικό κάλυμμα ώστε να έχετε πρόσβαση στον αφαλό της κλειδαριάς αποσύμπλεξης.
2. Εισάγετε το ειδικό κλειδί όπως δείχνει το παρακάτω σχήμα.
3. Περιστρέψτε το κλειδί δεξιόστροφα για να μπλοκάρετε τον μηχανισμό και αριστερόστροφα για να τον αποσυμπλέξετε, όπως δείχνουν τα βέλη του παρακάτω σχήματος.

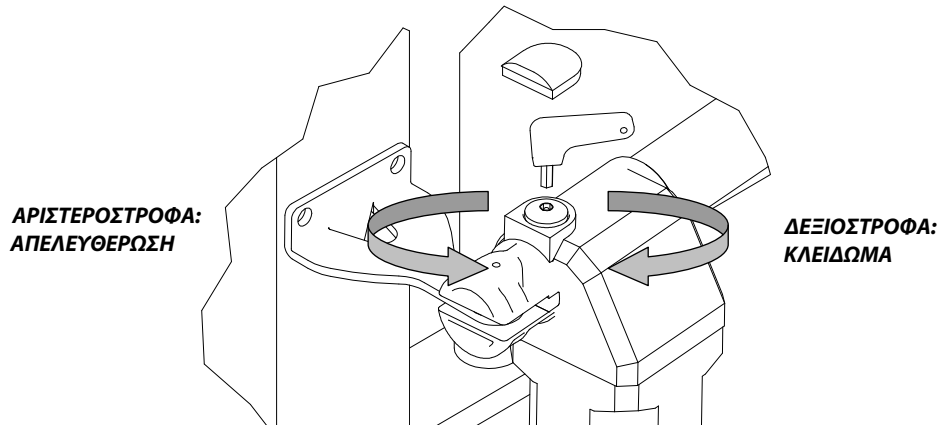

### ΣΧΕΔΙΟ ΕΓΚΑΤΑΣΤΑΣΗΣ

- A** – Βάση κολώνας
- B** – Βάση πόρτας
- D** – Έμβολο (άξονας)
- C** – Αποσύμπλεξη

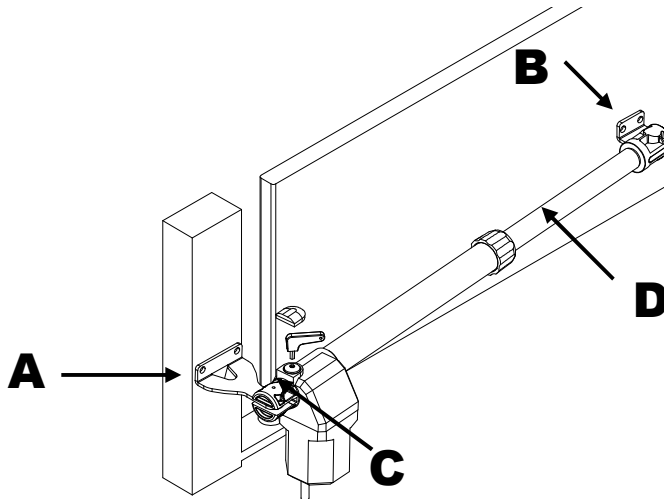

## ΟΔΗΓΙΕΣ ΕΓΚΑΤΑΣΤΑΣΗΣ

1. Ελέγξτε ότι η κατασκευή της πόρτας είναι αρκετά ανθεκτική. Ο μηχανισμός προορίζεται για πόρτες των οποίων η κατασκευή επιτρέπει την εκτόνωση της ανεμοπίεσης (πχ καγκελόπορτες).
2. Η πόρτα πρέπει να είναι σωστά ευθυγραμμισμένη και να έχει ομαλή κίνηση χωρίς τριβές σε όλη την διαδρομή της.
3. Στερεώστε το μοτέρ με μία μικρή κλίση (1 μοίρα) σε σχέση με το οριζόντιο επίπεδο όπως δείχνει το παρακάτω σχήμα.

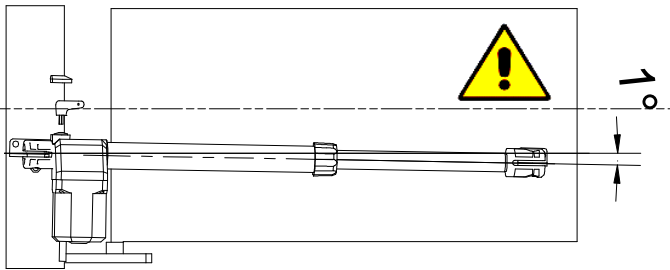

4. Στερεώστε την μεταλλική βάση A στην κολώνα πίσω από το θυρόφυλλο (για εσωτερικό άνοιγμα) λαμβάνοντας υπόψη τις αποστάσεις του παρακάτω πίνακα (γεωμετρία εγκατάστασης).

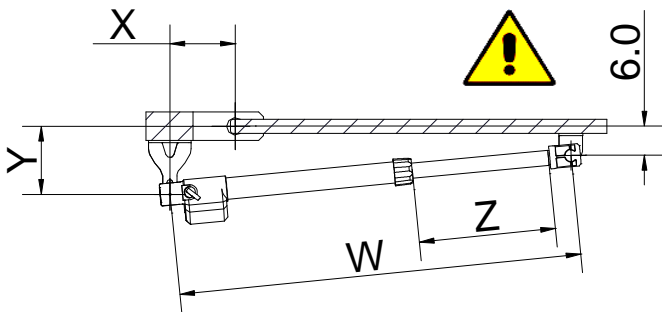

5. Τοποθετήστε την άρθρωση του μοτέρ στην μεταλλική βάση A και στερεώστε το με την παρεχόμενη βίδα.

6. Με το θυρόφυλλο κλειστό εκτείnete (ανοίξτε) το μπράτσο, σύροντας το έμβολο του μοτέρ (άξονας D) μέχρι το τελείωμα της διαδρομής του.
7. Στη συνέχεια πρέπει να μαζέψετε το μπράτσο ελάχιστα φέρνοντάς το έμβολο μία πλήρη στροφή 360° (περίπου 1.5cm τον άξονα D) όπως δείχνει το παρακάτω σχήμα ώστε να μην τερματίζει το έμβολο την διαδρομή του.

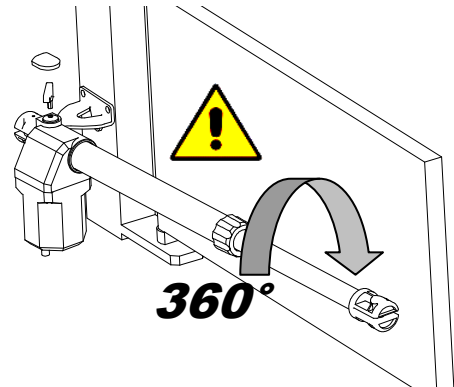

8. Τοποθετήστε την βάση B στην οπή του άξονα D (άκρο μπράτσο) και στερεώστε το επάνω στην πόρτα λαμβάνοντας υπόψη την κλίση που αναφέρθηκε προηγουμένως.
9. Πραγματοποιήστε τα ίδια βήματα και για το δεύτερο μπράτσο εάν η πόρτα σας είναι δίφυλλη.
10. Πραγματοποιήστε τις ηλεκτρικές καλωδιώσεις και συνδέσεις και τοποθετήστε τα μηχανικά στοπ της πόρτας (εάν αυτά δεν υπάρχουν) τόσο στην κλειστή όσο και στην ανοιχτή θέση.
11. Τοποθετήστε τα πλαστικά καπάκια της υποδοχής αποσύμπλεξης του μοτέρ όπως δείχνει το παρακάτω σχήμα.

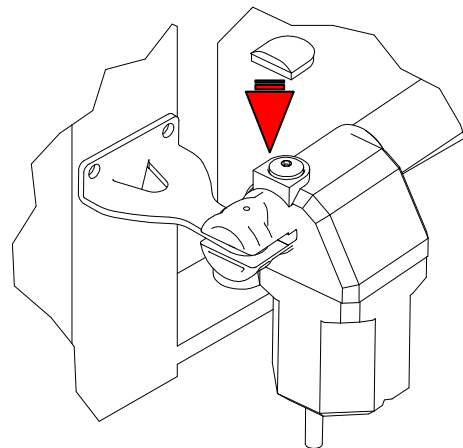

## ΓΕΩΜΕΤΡΙΑ ΕΓΚΑΤΑΣΤΑΣΗΣ (mm)

	ΑΝΟΙΓΜΑ ΓΩΝΙΑ 95 °				ΑΝΟΙΓΜΑ ΓΩΝΙΑ 120 °			
	W	X	Y	Z	W	X	Y	Z
<b>GR SW300</b>	<b>922</b>	<b>140</b>	<b>140</b>	<b>378</b>	<b>922</b>	<b>160</b>	<b>120</b>	<b>378</b>
<b>GR SW400</b>	<b>1122</b>	<b>145</b>	<b>145</b>	<b>478</b>	<b>1122</b>	<b>170</b>	<b>110</b>	<b>478</b>
<b>GR SW600</b>	<b>1532</b>	<b>280</b>	<b>280</b>	<b>678</b>	<b>1532</b>	<b>310</b>	<b>120</b>	<b>678</b>



### SPARE PARTS

PART	QTY	CODE	DESCRIPTION	PART	Q.TY	CODE	DESCRIPTION
1	1	100645	REDUCTION GEAR COVER LF. BLACK	20	1	100715	BLACK ALUMINIUM TUBE 400mm STROKE
1	1	100644	REDUCTION GEAR COVER RG. BLACK	20	1	100763	GREY ALUMINIUM TUBE 400mm STROKE
1	1	100759	REDUCTION GEAR COVER LF. GREY	20	1	100739	BLACK ALUMINIUM TUBE 600mm STROKE
1	1	100758	REDUCTION GEAR COVER RG. GREY	20	1	100764	GREY ALUMINIUM TUBE 600mm STROKE
2	1	100647	MOTOR CASING RG. BLACK	21	1	100829	PISTON ROD GUIDE
2	1	100761	MOTOR CASING RG. GREY	22	1	100625	SCRAPER RING
3	1	100840	STATOR 220V 4 POLES 45mm 1400rpm	23	1	100827	PISTON ROD LOCK NUT
4	1	100651	IRREVERSIBLE MOTOR SHAFT	24	1	100828	FEMALE SCREW
5	1	100841	ROTOR 45mm	25	1	100823	WALL BRACKET
6	1	100278	BEARING 6202 ZZ	26	2	100705	GRUB SCREW M14X10
7	2	100706	HELASTIC RING E15	27	1	100646	ALUMINIUM PISTON ROD TERMINAL BLACK
8	1	100291	BEARING 6202 2RS	27	1	100906	ALUMINIUM PISTON ROD TERMINAL GREY
10	1	100650	IRREVERSIBLE TOOTH WHEEL	28	1	100624	ALUMINIUM UNCLAMPING
11	2	100789	HELASTIC RING E20	29	2	100657	O-RING
12	1	100709	BEARING 6004 ZZ	30	1	100825	GATE BRACKET
13	2	100658	TOWING BALL	31	2	100654	PIN
14	1	100655	UNCLAMPING PIN	32	1	100218	UNCLAMPING KEY
15	1	100641	UNCLAMPING SPRING	33	1	100707	BEARING 6003 ZZ
17	1	100661	ALUMINIUM LOCK NUT	34	1	100184	CAPACITOR 8μF
17		100909	FIBRE LOCK NUT	35	1	100755	UNCLAMPING CAP
19	1	100712	STAINLESS STEEL TUBE 300mm STROKE	36	1	100748	CABLE PRESS
19	1	100713	STAINLESS STEEL TUBE 400mm STROKE	37 + 40	1	100716 + 100998	ENDLESS SCREW 40 + release shaft
19	1	100738	STAINLESS STEEL TUBE 600mm STROKE	37 + 40	1	100717 + 100998	ENDLESS SCREW 50 + release shaft
20	1	100714	BLACK ALUMINIUM TUBE 300mm STROKE	37 + 40	1	100740 + 100998	ENDLESS SCREW 70 + release shaft
20	1	100762	GREY ALUMINIUM TUBE 300mm STROKE	38	4	100313	CAP SCREW M5X16

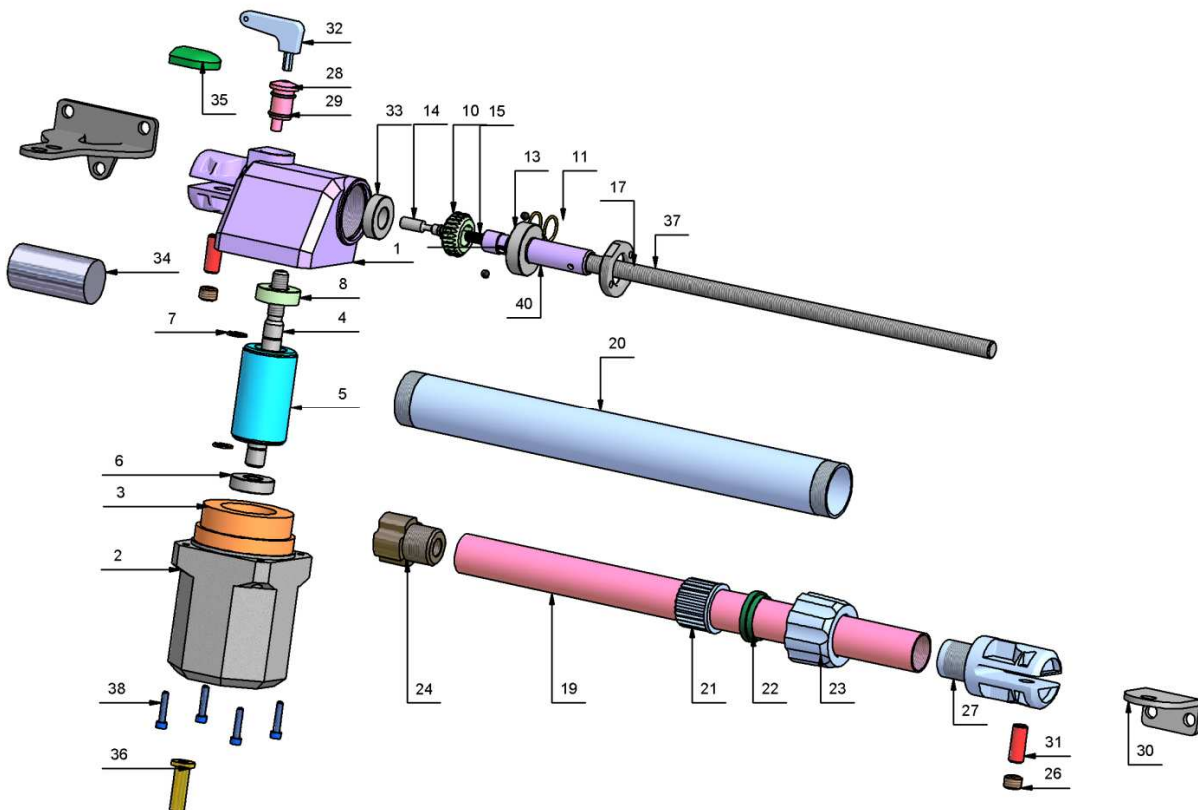

## Απαιτούμενες υποδομές για εγκατάσταση

### Μηχανικές υποδομές

1. Η πόρτα πρέπει να διαθέτει τους απαιτούμενους, για τον συγκεκριμένο μηχανισμό, χώρους εγκατάστασης. Οι αποστάσεις εγκατάστασης που ορίζει ο κατασκευαστής **πρέπει να τηρούνται απόλυτα**.
2. Η πόρτα πρέπει να δουλεύει σωστά σαν χειροκίνητη (να ανοίγει/κλείνει εύκολα και ομαλά, να μην "κρεμάει", να μην τρίζει κλπ).
3. Τα σημεία στήριξης του μηχανισμού, τόσο επάνω στο θυρόφυλλο όσο και στην κολόνα/τοιχίο, πρέπει να είναι κατάλληλα για σωστή και ακλόνητη στήριξη.
4. Η πόρτα πρέπει να διαθέτει **τερματικά στοπ** τόσο στην ανοιχτή όσο και στην κλειστή θέση. Αυτό σημαίνει ότι πρέπει να υπάρχουν κατάλληλα εμπόδια στα οποία θα σταματάνε τα θυρόφυλλα όταν είναι ανοιχτά και όταν είναι κλειστά.
5. Στα παρακάτω σχέδια, φαίνονται οι θέσεις που πρέπει να τοποθετηθούν τα στοπ αυτά για μονόφυλλες ή δίφυλλες θύρες. Με (1) σημειώνονται τα στοπ στην κλειστή θέση και με (2) τα στοπ στην ανοιχτή θέση, ενώ οι θύρες του σχήματος ανοίγουν κατά 90°.

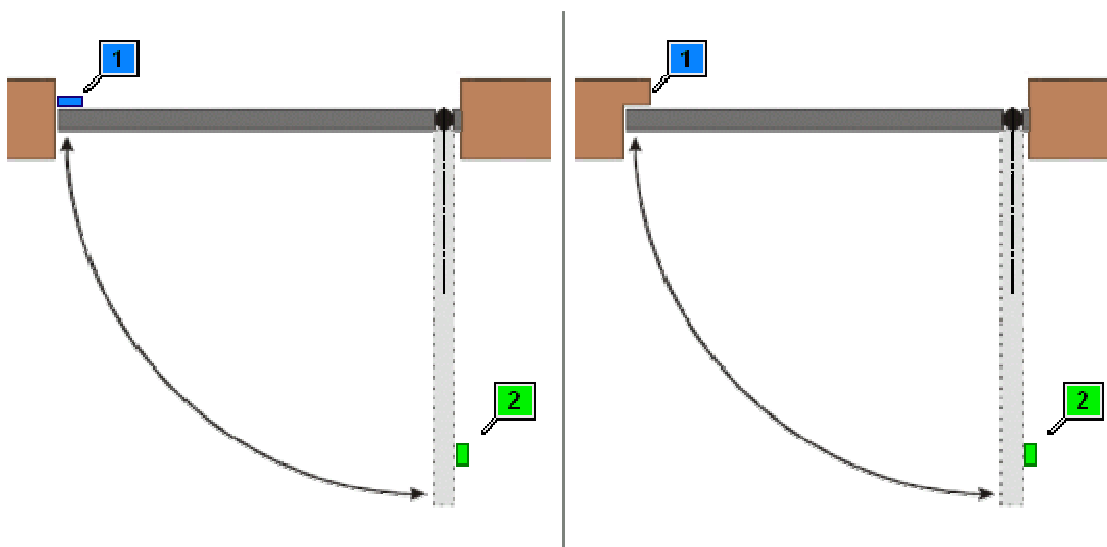

Στην περίπτωση της μονόφυλλης θύρας, το στοπ της κλειστής θέσης μπορεί να το κάνει και η ίδια η κολόνα με κατάλληλη διαμόρφωση (δεξιό σχέδιο).

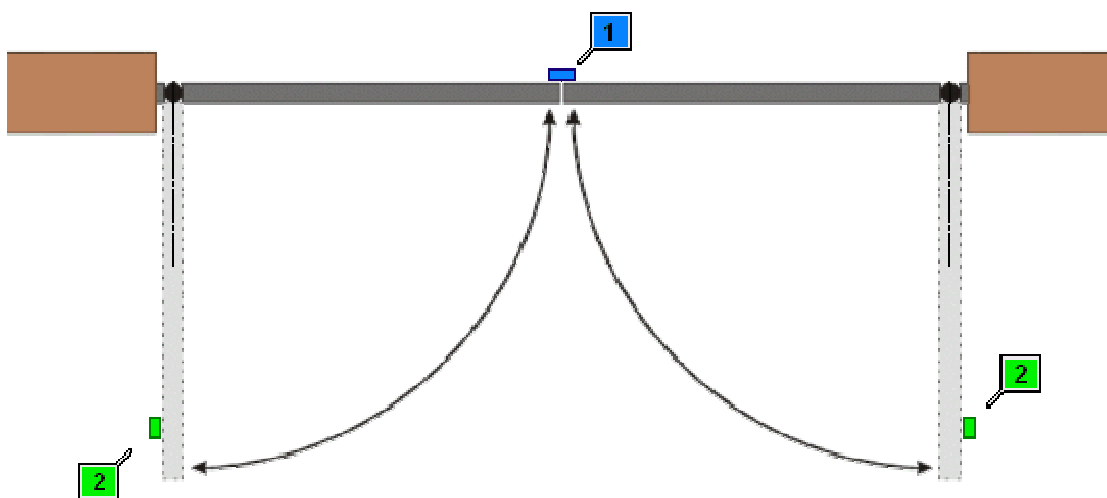

## Ηλεκτρικές υποδομές

Μία γενική άποψη των υποχρεωτικών και προαιρετικών καλωδιώσεων, εμφανίζεται στο παρακάτω σχήμα:

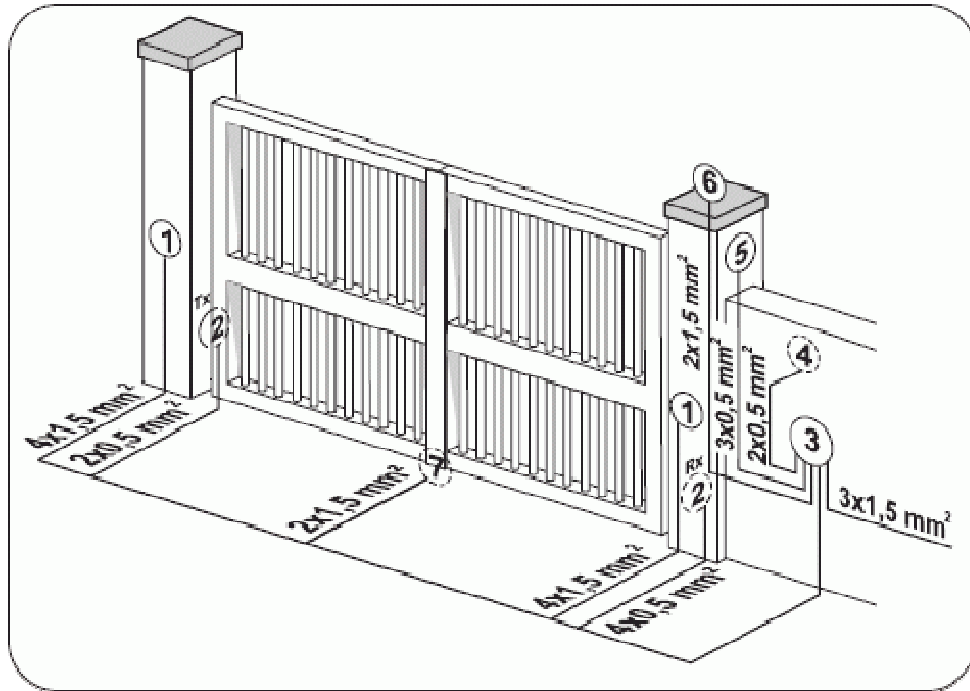

1. Θέση εγκατάστασης μηχανισμού (ή μηχανισμών)
2. Φωτοκύτταρα ασφαλείας με ξεχωριστό πομπό & δέκτη
  - Rx: Δέκτης
  - Tx: Πομπός
3. Θέση εγκατάστασης ηλεκτρονικού πίνακα ελέγχου
4. Μπουτόν εντολής ενός πλήκτρου
5. Δέκτης ασύρματου τηλεχειρισμού (γενικά, εγκαθίσταται εντός του κουτιού που στεγάζει και τον ηλεκτρονικό πίνακα ελέγχου)
6. Φανός ειδοποίησης
7. Ηλεκτρική κλειδαριά

Αναφορικά με την καλωδίωση, πρέπει να έχετε υπ' όψιν τα εξής:

- Είτε η πόρτα είναι μονόφυλλη είτε δίφυλλη, η λειτουργία της γίνεται από **έναν μόνο ηλεκτρονικό πίνακα ελέγχου**.
- Ο ηλεκτρονικός πίνακας ελέγχου στεγάζεται σε δικό του, ξεχωριστό, στεγανό ηλεκτρολογικό κουτί.
- Η τροφοδοσία με ρεύμα καταλήγει στον ηλεκτρονικό πίνακα ελέγχου και όχι απ' ευθείας στους μηχανισμούς.
- Από τον ηλεκτρονικό πίνακα ελέγχου αναχωρούν καλώδια που καταλήγουν στους μηχανισμούς.
- Από τον ηλεκτρονικό πίνακα ελέγχου αναχωρούν επίσης καλώδια που καταλήγουν στις διάφορες περιφερειακές συσκευές.
- Οι προστατευτικοί σωλήνες πρέπει να είναι, από πλευράς διατομής, κατασκευής και εγκατάστασης, ικανοί για άνετη διέλευση των καλωδίων. Πρέπει να αποφευχθούν οι πολύ απότομες γωνίες, οι μη ομαλές ενώσεις, τα σημεία εισροής νερού κλπ.
- Το πλέον κοινό είδος σωλήνα για την προστασία των καλωδίων, σε τέτοιου είδους εγκαταστάσεις, είναι οι πλαστικοί εύκαμπτοι σωλήνες PVC τύπου Heliflex.

Παρακάτω εστιάζουμε μόνο στις απολύτως απαραίτητες οδεύσεις που δεν μπορούμε να δημιουργήσουμε εμείς (δηλαδή τις υπόγειες οδεύσεις και την παροχή ρεύματος που πρέπει να προετοιμαστεί από αδειούχο ηλεκτρολόγο εγκαταστάτη). Καλό είναι να συνηνοηθείτε πρώτα μαζί μας για τυχόν επιπλέον οδεύσεις που ίσως χρειάζεστε και πρέπει (πχ μία υπόγεια όδευση για καλώδιο για μπουτόν χειρισμού από φυλάκιο) ή θα θέλατε(πχ για να αποφύγετε τις εμφανείς οδεύσεις) να δημιουργήσετε προ τις εγκατάστασης.

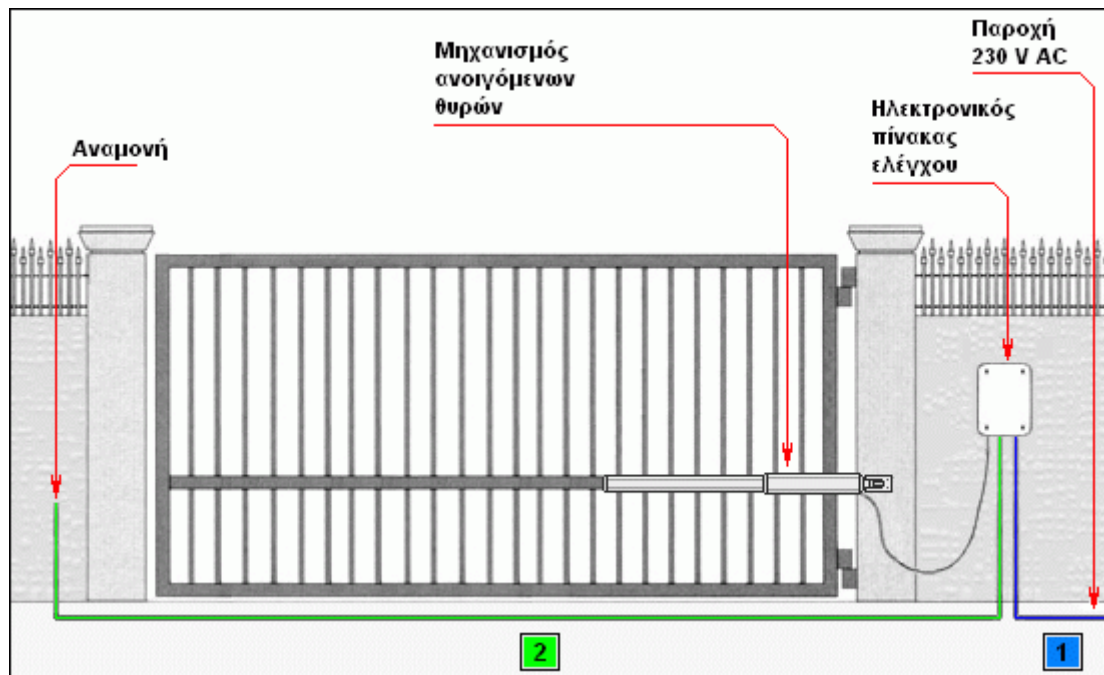

Εάν η πόρτα είναι **μονόφυλλη**, τότε ο πίνακας ελέγχου πρέπει να εγκατασταθεί από την μεριά που είναι οι μεντεσέδες. Αυτό σημαίνει ότι και παροχή ρεύματος πρέπει να βρίσκεται από αυτή την πλευρά.

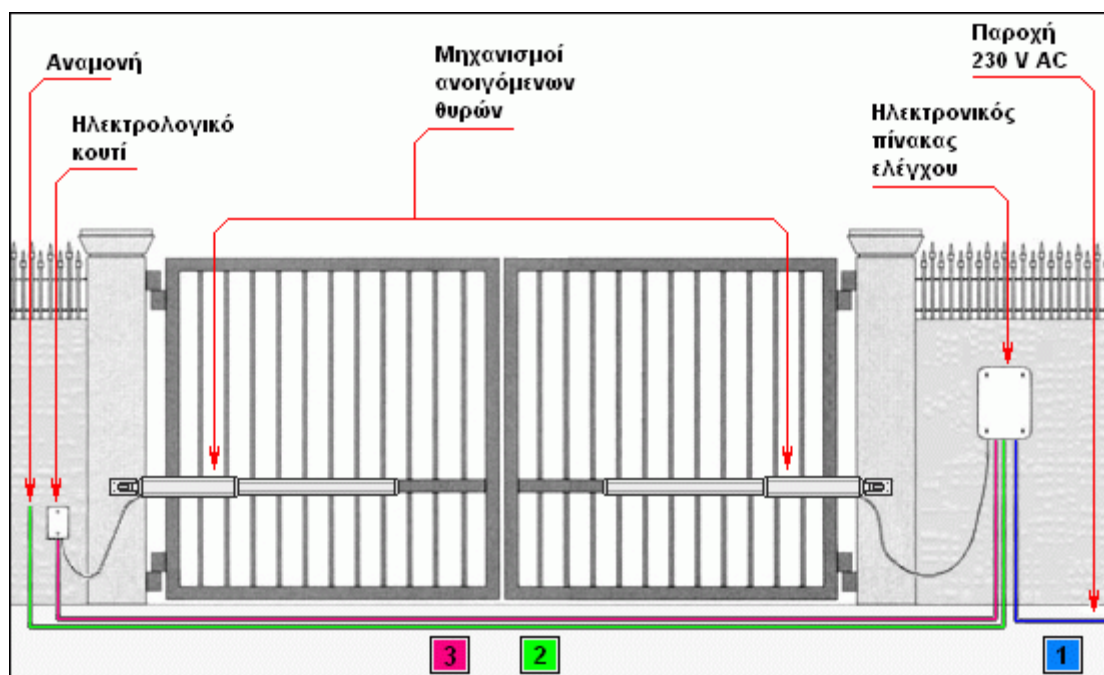

Εάν η πόρτα είναι **δίφυλλη**, τότε ο πίνακας ελέγχου μπορεί να εγκατασταθεί σε οποιαδήποτε πλευρά (δεν υπάρχει κάποια προτίμηση). Η παροχή ρεύματος πρέπει να βρίσκεται από την πλευρά εγκατάστασης του πίνακα ελέγχου. Επίσης, είναι απαραίτητο να υπάρχει καλώδιο από την θέση εγκατάστασης του πίνακα ελέγχου μέχρι την θέση του μηχανισμού που θα εγκατασταθεί στην απέναντι πλευρά του ανοίγματος. Οι παραπάνω οδεύσεις, έχουν τις εξής χρήσεις:

1		Τροφοδοσία με ρεύμα 230 V AC		
Από	Έως	Καλώδιο	Περιγραφή	Σχόλια
Παροχή ρεύματος	Ηλεκτρονικό πίνακα ελέγχου	3×1.5 mm <sup>2</sup>	Φάση, Ουδέτερος, Γείωση	Για τροφοδοσία με εναλλασσόμενο, μονοφασικό ρεύμα 230 V AC .

- Το καλώδιο πρέπει να είναι προστατευμένο εντός σωλήνα διατομής τουλάχιστον Φ16.
- Αφήστε αναμονή, μήκους 1 m, μαζί με τον προστατευτικό σωλήνα του καλωδίου, πάνω από το έδαφος.

- Η τροφοδοσία με ρεύμα πρέπει να είναι από ξεχωριστή γραμμή, με δική της διάταξη ασφαλείας στον πίνακα παροχής ρεύματος και σωστή γείωση. Στη γραμμή αυτή δεν συνδέουμε καμία άλλη συσκευή.
- Η απαιτούμενη διάταξη ασφαλείας στον πίνακα ρεύματος (ασφάλεια) είναι διπολικός Διαφορικός Διακόπτης Εντάσεως (ΔΔΕ - αντιηλεκτροπληξιακός, ηλεκτρονόμος ασφαλείας, ρελέ διαρροής ή ρελέ διαφυγής όπως συνηθίζουν να τον αποκαλούν οι τεχνικοί) με ονομαστική ένταση λειτουργίας 6A και όριο ενεργοποίησης 30 mA ή λιγότερο. Σημειώστε ότι, με βάση το εθνικό πρότυπο ΕΛΟΤ HD 384 (παρ. 471.2.3), επιβάλλεται η χρήση ΔΔΕ για εγκαταστάσεις που επεκτείνονται εκτός του κτιρίου.

2		Σύνδεση περιφερειακών συσκευών (ενδεικτικές περιπτώσεις παρακάτω)		
Από	Έως	Καλώδιο	Περιγραφή	Σχόλια
Ηλεκτρονικό πίνακα ελέγχου	Πομπό φωτοκυττάρων ασφαλείας	2×0.5 mm <sup>2</sup>	+24 VDC, Ουδέτερος ασθενών	Για φωτοκύτταρα ασφαλείας με ξεχωριστό πομπό & δέκτη.
Ηλεκτρονικό πίνακα ελέγχου	Ηλεκτρική κλειδαριά	2×1.5 mm <sup>2</sup>	Ρεύμα εντολής για ηλεκτρική κλειδαριά	Για μονόφυλλη πόρτα, με την ηλεκτρική κλειδαριά εγκατεστημένη στην σταθερή κολώνα.

- Ο προστατευτικός σωλήνας πρέπει να είναι διατομής τουλάχιστον Φ16.
- Αφήστε αναμονές καλωδίων, μήκους 1.5 m, μαζί με τον προστατευτικό σωλήνα τους, πάνω από το έδαφος.
- Εάν δεν εγκατασταθούν παρελκόμενα από την απέναντι, σε σχέση με τη θέση του πίνακα ελέγχου, πλευρά της πόρτας, δεν είναι απαραίτητη η συγκεκριμένη όδευση. Παρόλα αυτά, συνιστάται η δημιουργία αυτής της όδευσης ώστε μελλοντικά να υπάρχει δυνατότητα επέκτασης.

3		Σύνδεση δεύτερου μηχανισμού		
Από	Έως	Καλώδιο	Περιγραφή	Σχόλια
Ηλεκτρονικό πίνακα ελέγχου	Απέναντι μηχανισμό ανοιγόμενης θύρας	4×1.5 mm <sup>2</sup>	Φάση για κάθε ένα από τα 2 τυλίγματα, Ουδέτερος, Γείωση	<b>Για μηχανισμούς που λειτουργούν με εναλλασσόμενο ρεύμα 230 VAC.</b> Για τροφοδοσία του δεύτερου μηχανισμού με ρεύμα.
Ηλεκτρονικό πίνακα ελέγχου	Απέναντι μηχανισμό ανοιγόμενης θύρας	2×2.5 mm <sup>2</sup>	(+) και (-)	<b>Για μηχανισμούς που λειτουργούν με συνεχές ρεύμα 24 VDC.</b> Για τροφοδοσία του δεύτερου μηχανισμού με ρεύμα.

- Το καλώδιο πρέπει να είναι προστατευμένο εντός σωλήνα διατομής τουλάχιστον Φ16.
- Αφήστε αναμονές καλωδίων, μήκους 1 m, μαζί με τον προστατευτικό σωλήνα τους, πάνω από το έδαφος.
- Σε κάθε περίπτωση, η ύπαρξη της συγκεκριμένης όδευσης είναι απαραίτητη για την λειτουργία του απέναντι μηχανισμού.
- Συνιστάται οι οδεύσεις (2) & (3) να είναι ξεχωριστές (να εγκατασταθούν ξεχωριστοί προστατευτικοί σωλήνες από την μία πλευρά του ανοίγματος έως την απέναντι πλευρά του) ώστε να διευκολύνεται η όλη εγκατάσταση.

Αυτές είναι μερικές από τις επιπλέον οδεύσεις που ίσως χρειαστείτε. Συμβουλευτείτε μας για την ακριβή θέση τους και λοιπές λεπτομέρειες.

Από	Έως	Καλώδιο	Περιγραφή	Σχόλια
Ηλεκτρονικό πίνακα ελέγχου	Δέκτη φωτοκυττάρων ασφαλείας	4×0.5 mm <sup>2</sup>	+24 VDC, Ουδέτερος ασθενών, OP/CL-FSW, TX-FSW	Για φωτοκύτταρα ασφαλείας με ξεχωριστό πομπό & δέκτη. Πρέπει να καταλήγει απέναντι από τον πομπό.
Ηλεκτρονικό πίνακα ελέγχου	Πομπό φωτοκυττάρων ασφαλείας	2×0.5 mm <sup>2</sup>	+24 VDC, Ουδέτερος ασθενών	Για φωτοκύτταρα ασφαλείας με ξεχωριστό πομπό & δέκτη. Πρέπει να καταλήγει απέναντι από τον δέκτη.
Ηλεκτρονικό πίνακα ελέγχου	Πομποδέκτη φωτοκυττάρων ασφαλείας	4×0.5 mm <sup>2</sup>	+24 VDC, Ουδέτερος ασθενών, OP/CL-FSW, TX-FSW	Για φωτοκύτταρα ασφαλείας με πομποδέκτη & ανακλαστήρα (καθρεφτάκι). Πρέπει να καταλήγει απέναντι από τον ανακλαστήρα.
Ηλεκτρονικό πίνακα ελέγχου	Ηλεκτρική κλειδαριά	2×1.5 mm <sup>2</sup>	Ρεύμα εντολής για ηλεκτρική κλειδαριά	Για ηλεκτρική κλειδαριά εγκατεστημένη πάνω στο θυρόφυλλο.
Ηλεκτρονικό πίνακα ελέγχου	Φανό ειδοποίησης λειτουργίας 230 VAC	2×1.5 mm <sup>2</sup>	Φάση, Ουδέτερος	



Ηλεκτρονικό πίνακα ελέγχου	Φανό ειδοποίησης λειτουργίας 24 VDC	2×1.5 mm <sup>2</sup>	+24 VDC, Ουδέτερος ασθενών	
Ηλεκτρονικό πίνακα ελέγχου	Μπουτόν εντολής ενός πλήκτρου	2×0.5 mm <sup>2</sup>	OPEN A ή OPEN B, Ουδέτερος	
Ηλεκτρονικό πίνακα ελέγχου	Μπουτόν εντολής δύο πλήκτρων	3×0.5 mm <sup>2</sup>	OPEN A ή OPEN B, OPEN B ή STOP, Ουδέτερος ασθενών	
Ηλεκτρονικό πίνακα ελέγχου	Μπουτόν-κλειδί	3×0.5 mm <sup>2</sup>	OPEN A ή OPEN B, OPEN B ή STOP, Ουδέτερος ασθενών	Λειτουργικά ισοδύναμο με το μπουτόν εντολής δύο πλήκτρων.
Ηλεκτρονικό πίνακα ελέγχου	Μπουτόν εντολής τριών πλήκτρων	4×0.5 mm <sup>2</sup>	OPEN A, OPEN B, STOP, Ουδέτερος ασθενών	

- Τα καλώδια πρέπει να είναι προστατευμένα εντός σωλήνων κατάλληλης διατομής.
- Αφήστε αναμονές καλωδίων, μήκους 1 m, μαζί με τον προστατευτικό σωλήνα τους.
- Αποφύγετε την ανάμιξη καλωδίων 230 VAC με άλλα καλώδια.



Για να ισχύει η εγγύηση του προϊόντος απαιτείται η επίδειξη του αποδεικτικού αγοράς (απόδειξη λιανικής ή τιμολόγιο).

**Στοιχεία Επικοινωνίας Αντιπροσώπου / Εισαγωγέα**

Αδελφών Κυπραίου 160, Ελευσίνα Αττικής, ΤΚ 192 00, Τηλ: 210 555 0219, Email: [info@nextsystems.gr](mailto:info@nextsystems.gr), Website: [www.nextsystems.gr](http://www.nextsystems.gr)